

Rossmax X9 BT

Handleiding van de specialist



1. Batterijen plaatsen / vervangen	3
2. Datum, Tijd en Bluetooth instellen of aanpassen	4
3. Het geheugen	5
3.1 Opgeslagen metingen bekijken.....	5
3.2 Alle meetresultaten wissen.....	5
3.3 Synchroniseren met de Rossmax Healthstyle app.....	5
4. Oscillometrisch of Auscultatoir meten	6
4.1 Meetmethode instellen	6
4.2 Automatisch (Oscillometrisch) meten	6
4.3 Auscultatoir (via Korotkoff-geluiden) meten	7
5. Uitleg bloeddrukmeter, scherm en symbolen	8
5.1 De bloeddrukmeter	8
5.2 Bloeddruk, hartslag, datum en tijd	8
5.3 Symbolen	9

1. Batterijen plaatsen / vervangen

De Rossmax X9 BT bloeddrukmeter werkt op 4 batterijen van het type AA. (Gebruik altijd 4 "nieuwe" batterijen van hetzelfde merk en type voor een goede werking)

Aan de onderkant van de bloeddrukmeter zit een klepje wat toegang geeft tot het compartiment waar de batterijen moeten komen / zitten. Als u dit klepje omhoog doet, kunt u de batterijen plaatsen. (Zie onderstaande afbeelding)

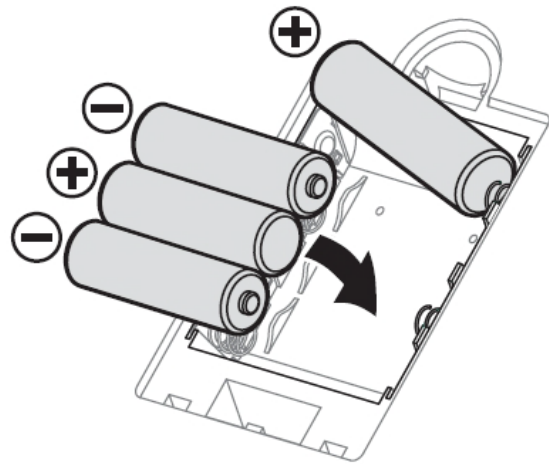

LET OP: Let bij het plaatsen van de batterijen goed op de "+" en de "-" kant van de batterij en hoe deze in het batterijvak geplaatst moet worden. (Zie afbeelding rechtsboven)

Plaats vervolgens het klepje weer terug op zijn plek en zet de bloeddrukmeter weer rechtop. Als de batterijen goed zijn geplaatst en vol zijn, ziet u op het scherm een knipperend jaartal. U kunt vervolgens de tijd in gaan stellen. (Zie volgend hoofdstuk)

2. Datum, Tijd en Bluetooth instellen of aanpassen

Wanneer u bij het eerste gebruik de batterijen plaatst of wanneer u de batterijen vervangt, dient u de datum en tijd in te stellen. Dit is belangrijk, omdat de bloeddrukmeter bij elke bloeddrukmeting de datum en tijd vastlegt. Zo kunt u later gemakkelijk terugzien, wat uw bloeddrukwaarden waren op een bepaalde dag en tijdstip. U kunt de tijd ook handmatig instellen door de AAN/UIT/START-knop ongeveer 5 seconden ingedrukt te houden. 

Na het instellen krijgt u ook de keuze om bluetooth aan of uit te zetten. Als u gebruik wenst te maken van de Rossmax Healthstyle app op uw smartphone, moet bluetooth ingeschakeld zijn!

Onder het scherm van de Rossmax X9 BT zitten een aantal knoppen. Voor het instellen van de datum en tijd maakt u alleen gebruik van de geheugenknop (de MEMORY/MARKER-knop) voor het kiezen van jaar / dag / maand en de tijd en de AAN/UIT/START-knop om uw keuze te bevestigen. 

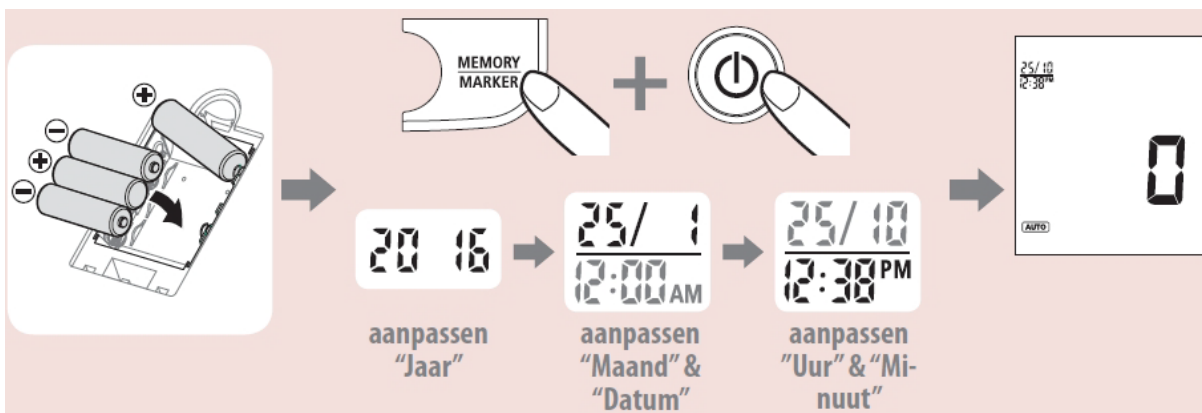

Datum, tijd en bluetooth instellen: (Zie ook bovenstaande afbeelding)

1. Plaats/vervang de batterijen of houdt de AAN / UIT / START-knop ongeveer 5 seconden ingedrukt, terwijl het apparaat uit staat. Het scherm toont een knipperend nummer dat het jaar aangeeft.
2. Wijzig het jaar door op de geheugenknop te drukken. Elke keer dat u drukt, wordt het nummer verhoogd. Druk op de AAN/UIT/START-knop om de invoer te bevestigen en het scherm toont een knipperend cijfer dat de datum vertegenwoordigt.
3. Wijzig de datum, het uur en de minuut zoals beschreven in stap 2 hierboven. Gebruik de geheugenknop om te wijzigen en de AAN/UIT/START-knop om de invoer te bevestigen.
4. Nadat u de datum en tijd heeft aangepast, worden het Bluetooth®-symbool en het knipperende icoon (ON) tegelijkertijd op het display weergegeven. Gebruik de geheugenknop om te kiezen of de automatische Bluetooth®-gegevensoverdracht geactiveerd (ON) of gedeactiveerd (OFF) moet worden en bevestig met de AAN/UIT/START-knop.
5. "0" verschijnt weer als de bloeddrukmeter weer klaar is voor het meten van de bloeddruk.

De datum, tijd en bluetooth zijn nu ingesteld!

3. Het geheugen

De Rossmax X9 BT heeft 1 gebruikersprofiel met 90 geheugenplaatsen. Dit houdt in dat de bloeddrukmeter maximaal 90 metingen kan bewaren in het geheugen, die gemeten zijn in "AUTO modus", de standaardmodus zonder stethoscoop. Als het geheugen vol is, dus de 90 heeft bereikt, zal bij elke nieuwe meting de oudste meting worden verwijderd.

3.1 Opgeslagen metingen bekijken

Om opgeslagen metingen te bekijken, maken we gebruik van de geheugenknop, de MEMORY/MARKER-knop.



Metingen bekijken:

1. Druk op de geheugenknop om de laatst opgeslagen meting te zien.
2. Elke keer als u hierna op de geheugenknop drukt, krijgt u de laatste eerder opgeslagen meting te zien. Elke meting in het geheugen is voorzien van een toegewezen volgnummer.

3.2 Alle meetresultaten wissen

Het is mogelijk om alle meetresultaten in het geheugen te wissen.

Let op: Als u dit doet, bent u alle meetresultaten die in het geheugen zijn opgeslagen kwijt.

Het geheugen wissen:

1. Houd de geheugenknop ongeveer 5 seconden ingedrukt, waarna de gegevens automatisch worden gewist.

3.3 Synchroniseren met de Rossmax Healthstyle app

Met de Rossmax X9 BT is het mogelijk om uw bloeddrukmetingen te synchroniseren met uw smartphone. U dient dan de Rossmax Healthstyle app op uw smartphone te downloaden uit de Apple Store (voor iOS apparaten) of uit de GooglePlay Store (voor Android). Vervolgens kunt u in de app een account aanmaken of inloggen als gast (guest).

De bloeddrukmeter koppelen met uw smartphone:

1. Download en installeer de bijbehorende APP op uw smartphone.
2. Om dit apparaat met uw smartphone te verbinden, schakelt u het apparaat, Bluetooth en de app van de smartphone in en volgt u de installatie- en bindinstructies.
3. Als het koppelen is gelukt, verschijnt het Bluetooth-symbool op het display en blijft het knipperen tijdens de gegevensoverdracht. De huidige meetwaarde wordt automatisch naar de app verzonden wanneer de meting is voltooid.
4. Als het koppelen is mislukt, verschijnt het Bluetooth-symbool niet op het display en wordt de huidige meetwaarde niet automatisch naar de app verzonden. In dit geval wordt de waarde opgeslagen in het geselecteerde gebruikersprofiel. Verbind dit apparaat opnieuw met uw smartphone en volg de app-instructies voor Bluetooth-overdracht.

Opmerkingen:

1. Als u uw apparaat loskoppelt, worden de gegevens niet uit de app verwijderd.
2. Als u uw smartphone opnieuw aan uw bloeddrukmeter koppelt, worden alle eerdere metingen, die in de Rossmax Healthstyle app zijn opgeslagen, bewaard.
3. Bluetooth-gegevensoverdracht vermindert de batterijcapaciteit.

(Voor de installatie en het gebruik van de app is een uitgebreide handleiding beschikbaar:

https://bloeddrukmeter.shop/handleiding/rossmax_healthstyle_app_handleiding.pdf)

4. Oscillometrisch of Auscultatoir meten

De Rossmax X9 BT is een professionele bloeddrukmeter die zowel oscillometrisch (automatisch) als auscultatoir (via Korotkoff-geluiden) kan meten. Voorafgaande aan elke bloeddrukmeting dient u hier een keuze in te maken.

4.1 Meetmethode instellen

Druk op de Auto/Auscultatie-knop om de automatische modus of auscultatiemodus te selecteren. Nadat een meetmodus geselecteerd is, drukt u op de AAN/UIT/START-knop om het toestel te resetten, zodat het een meting in de gekozen meetstand kan uitvoeren.

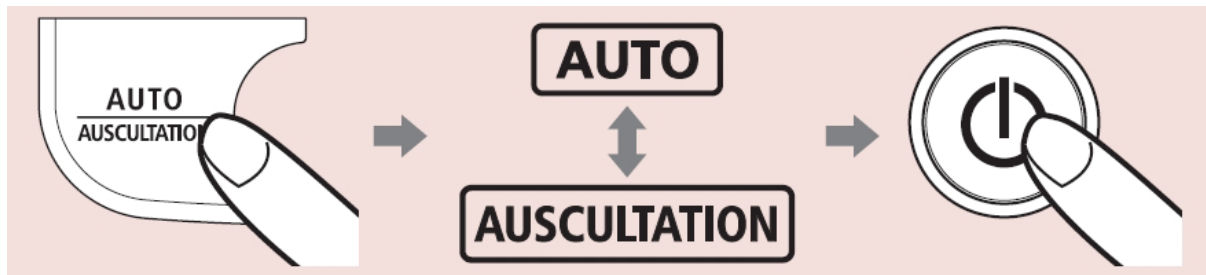

4.2 Automatisch (Oscillometrisch) meten

Als u eenmaal gekozen heeft voor automatisch meten kunt u beginnen met het meten van de bloeddruk.

AUTO Modus:

1. In Auto modus verschijnt het "AUTO" icoon op het beeldscherm. **AUTO**
2. Het apparaat zal automatisch opblazen tot het juiste opblaasniveau, gebaseerd op de trilling van de hartslag van de gebruiker.
3. Wanneer de meting afgerond is, zal de manchet de druk binnenin afvoeren. De hartslag, systolische en diastolische druk worden gelijktijdig weergegeven en automatisch in het geheugen opgeslagen.
4. Om de detectiekans van een onregelmatige hartslag door de PARR-technologie te vergroten, wordt het aangeraden de meting te herhalen.
5. Als Bluetooth® geactiveerd is, worden de gegevens (van systolische en diastolische druk) automatisch verzonden naar de App, nadat het verbinden met succes is voltooid.



4.3 Auscultatoir (via Korotkoff-geluiden) meten

Als u eenmaal gekozen heeft voor auscultatoir meten kunt u beginnen met het meten van de bloeddruk.

ASCULTATIE Modus

1. In Auscultatie modus verschijnt het "AUSCULTATION" icoon op het beeldscherm. **AUSCULTATION**
2. Het apparaat zal automatisch opblazen tot het juiste opblaasniveau, gebaseerd op de trilling van de hartslag van de gebruiker.
3. Terwijl het apparaat leeg begint te lopen, drukt u op de MARKER toets om het begin van de Korotkoff geluiden en de systolische druk op te nemen en druk opnieuw op de MARKER toets om het verdwijnen van de Korotkoff geluiden en de diastolische druk te registreren. (Zie onderstaande afbeelding)



4. Wanneer de meting compleet is zal de manchet de druk binnenin afvoeren. Systolische en diastolische druk zullen tegelijkertijd weergegeven worden op het LCD beeldscherm.
5. Als Bluetooth® geactiveerd is, worden de gegevens van systolische en diastolische druk automatisch verzonden naar de App, nadat het verbinden met succes is voltooid.

Opmerking: Het mislukken van het registreren van de systolische en diastolische druk door het indrukken van de MARKER toets tijdens de meting, zal een onvolledige meting veroorzaken en de gegevensoverdracht zal niet verdergaan. Indien enkel systolische of diastolische druk geregistreerd worden en getoond op het LCD beeldscherm na de meting, zal de niet-geregistreerde waarde weergegeven worden als “- -” in de App.

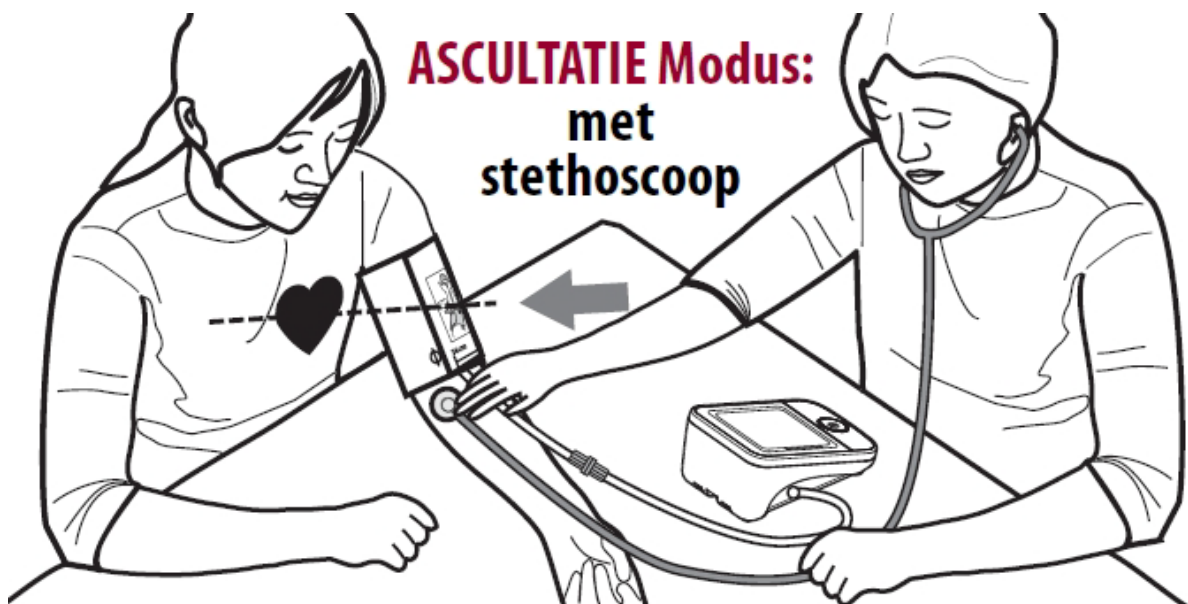

5. Uitleg bloeddrukmeter, scherm en symbolen

Er zijn tegenwoordig veel verschillende modellen bloeddrukmeters. Je hebt de eenvoudige bloeddrukmeters die enkel de bloeddruk en de hartslag meten, maar je hebt ook de meer geavanceerde modellen, die naast de bloeddruk nog vele andere mogelijkheden hebben. Al deze functies worden vaak weergegeven op het scherm met symbolen en getallen. In dit hoofdstuk zal worden uitgelegd hoe je de bloeddrukmeter moet bedienen, aflezen en wat de symbolen precies betekenen.

5.1 De bloeddrukmeter

De bloeddrukmeter heeft een aantal knoppen en aansluitingen. Op de afbeelding hieronder wordt uitgelegd waar deze voor dienen.

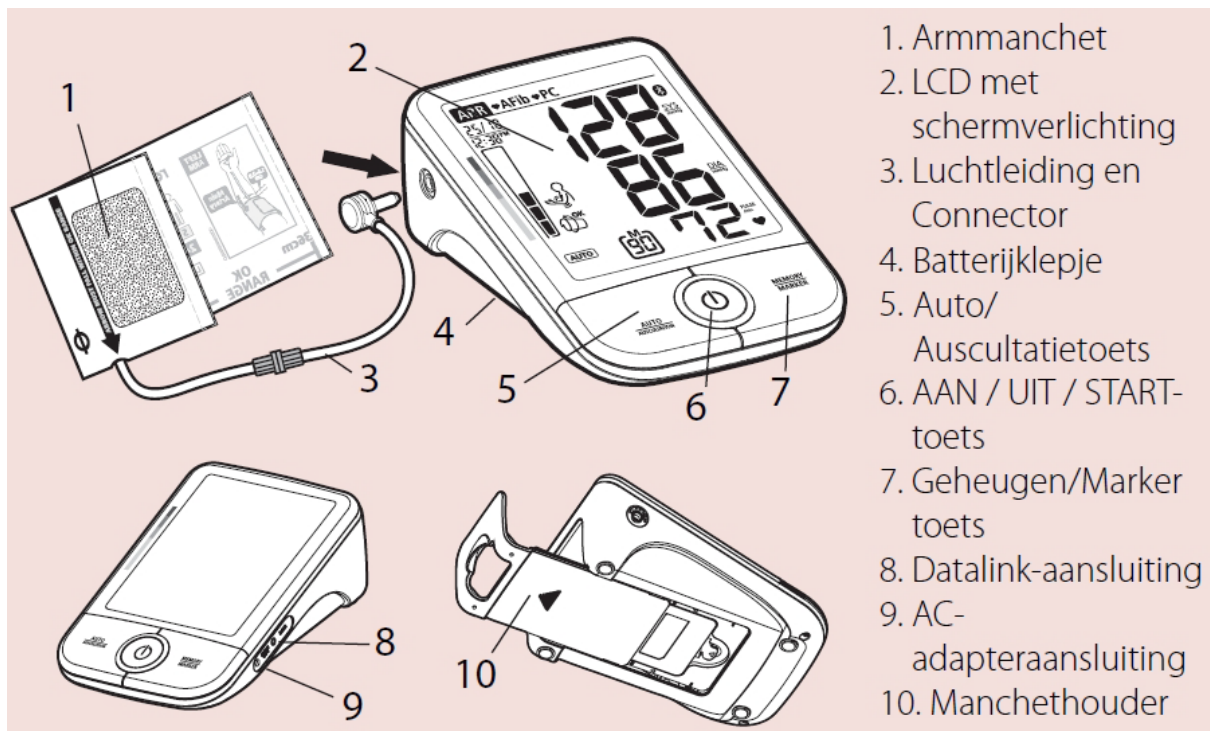

5.2 Bloeddruk, hartslag, datum en tijd

Het belangrijkste van een bloeddrukmeter is uiteraard de bloeddruk, maar ook de hartslag. Veel bloeddrukmeters tonen ook de hartslag, aangezien beide een sterke relatie met elkaar hebben en veel samenwerken. De bloeddruk wordt gemeten in millimeters kwikdruk, mmHg. De bloeddruk bestaat uit twee waarden, zoals 130/80; dit wordt uitgesproken als "130 over 80".

- De eerste waarde is de 'bovendruk' of systolische bloeddruk, de maximumdruk in het bloed als uw hart slaat en het bloed in uw lichaam rondpompt. Dit is altijd de hoogste bloeddrukwaarde en in het scherm het bovenste getal waar "SYS" naast staat.
- De tweede waarde is de 'onderdruk' of diastolische bloeddruk, het minimumniveau van de druk in het bloed tussen de hartslagen in, wanneer het hart zich ontspant en met bloed vult. Dit is altijd de laagste bloeddrukwaarde en in het scherm het middelste getal waar "DIA" naast staat.
- Ook toont de bloeddrukmeter de hartslag. Dit is het onderste getal waar "PULSE" naast staat.

Bij elke meting wordt ook de datum en tijd van de meting opgeslagen. Zo kunt u precies zien, wanneer en op welk tijdstip u een bepaalde bloeddrukwaarde had.

5.3 Symbolen

Naast de bloeddruk en hartslag heeft deze bloeddrukmeter nog een aantal andere functies, die op het scherm met symbolen worden weergegeven. (Zie onderstaande afbeelding en uitleg)

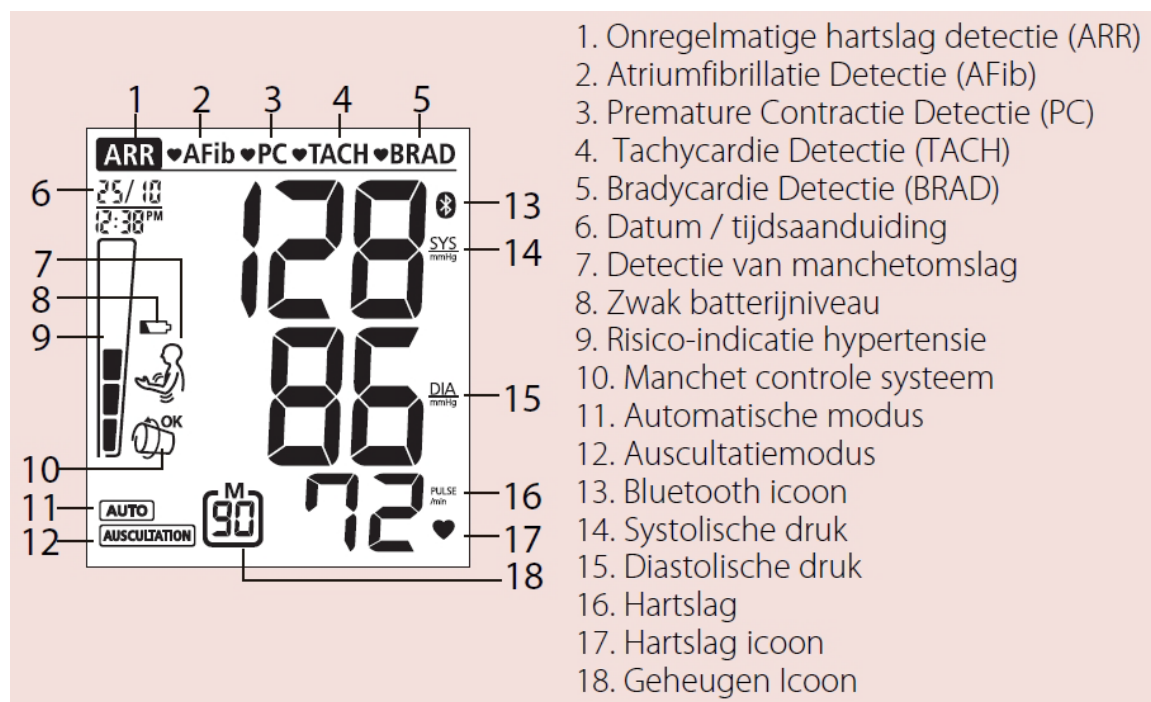

De symbolen 1,2,3, 4 en 5 (**ARR**, **AFib**, **PC**, **TACH** en **BRAD**) kunnen op verschillende manieren worden getoond, afhankelijk van de gedetecteerde onregelmatige hartslag. Als er geen symbool wordt getoond, dan is de hartslag normaal. Wordt **ARR** getoond, dan is er een onregelmatige hartslag gedetecteerd. Als **ARR** samen met **AFib**, **PC**, **TACH** en/of **BRAD** wordt getoond, dan is de onregelmatige hartslag herkend als zijnde **AFib**, **PC**, **TACH** en/of **BRAD**.

Symbol	Resultaten
-	Normale bevinding
ARR	Hartritmestoornis zonder detectie van het specifieke type
ARR PC	Hartritmestoornis - premature atriale, ventriculaire, of knooppunt contractie detectie
ARR AFib	Hartritmestoornis - Atriumfibrillatie Detectie
ARR TACH	Tachycardie Detectie
ARR BRAD	Bradycardie Detectie
ARR PC BRAD	Gecombineerde hartritmestoornissen: premature slagen & bradycardie detectie
ARR PC TACH	Gecombineerde hartritmestoornissen: premature slagen & tachycardie detectie
ARR AFib TACH	Gecombineerde hartritmestoornissen: atriumfibrillatie & tachycardie detectie
ARR AFib PC	Gecombineerde hartritmestoornissen: Atriumfibrillatie & premature contractie detectie
ARR AFib PC TACH	Gecombineerde hartritmestoornissen: detectie van atriumfibrilleren, premature slagen en tachycardie

AFib (Atriumfibrilleren)

Atriumfibrilleren of boezemfibrilleren is een onregelmatig hartritme wat een beroerte kan veroorzaken. De AFib technologie wordt daarom ook wel beroertepreventie genoemd. De bovenste kamers van het hart (de atria) trekken niet samen maar trillen, waardoor bloed onregelmatig en met lagere efficiëntie in de hartkamers gestuwd wordt. Dit resulteert in een onregelmatige hartslag, die meestal gepaard gaat met een snelle maar toch zeer onstabiele hartslag.

PC (Premature Contracties)

Extra abnormale hartslagen opgewekt in onregelmatig geprikkelde plaatsen van uw hart, hetzij in de boezems (PAC), de hartkamers (PVC) of de sinusknop (PNC). Deze extra slagen kunnen uw reguliere ritme verstoren, ze kunnen vroeg voorkomen of een significante pauze in uw waarneembare hartslag veroorzaken. Dit worden hartkloppingen genoemd, welke gevoeld kunnen worden in uw borst. Ze kunnen als geïsoleerde, alleenstaande gebeurtenissen voorkomen, als een reeks onregelmatige hartslagen of kunnen verdeeld zijn over al uw hartslagen. Indien ze niet gerelateerd zijn aan mentale stress, of een acute en zware fysieke belasting, kunnen ze een teken zijn van een tal van hartaandoeningen. Dit apparaat is ook in staat om premature contracties te detecteren. Het ARR- en PC-icoon worden direct na de meting weergegeven indien er premature contracties zijn gedetecteerd.

TACH (Tachycardie Detectie)

Een snelle hartslag van meer dan 100 slagen per minuut (bpm) bij volwassenen. Tenzij veroorzaakt door fysieke of mentale stress, kan een tachycardie een teken zijn voor zowel hartaandoeningen (bijvoorbeeld coronaire hartziekte, hartklepgebreken), als andere aandoeningen (bijvoorbeeld hyperthyreoïdie, koorts, hypoxemie), alsook bijwerkingen van medicatie en stimulerende middelen (bv. cafeïne). Het apparaat is in staat Tachycardie (TACH) te detecteren. De ARR- en TACH-iconen worden direct na de meting weergegeven indien tachycardie gedetecteerd is.

BRAD (Bradycardie Detectie)

Een trage hartslag van minder dan 55 slagen per minuut (bpm) bij volwassenen. Tenzij bradycardie niet genetisch is bepaald of het gevolg is van een zware cardiale duurtraining, kan bradycardie gerelateerd zijn aan een tal van hartaandoeningen (bv. hartklepgebreken, hartfalen) of andere aandoeningen (bv. hyperthyreoïdie, elektrolytverstoringen) of medicatie (bv. bètareceptorblokkers). Dit apparaat is in staat om bradycardie (BRAD) te detecteren. De ARR- en BRAD-iconen worden direct na de meting weergegeven indien bradycardie gedetecteerd is.